

1 Tipologie di fissaggio per il binario semplice.
Fixing typology for single rail.

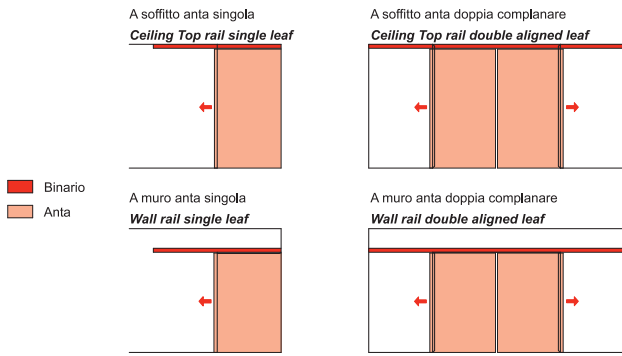

2 Forare il muro in corrispondenza dei fori del binario e avvitare lo stesso alla parete. Prima di serrare le viti, verificare la perfetta messa in bolla del binario effettuando le necessarie regolazioni. Inserire i fermi e i carrelli nella relativa sede del binario.
Drill the wall in correspondence of the holes pre drilled in the rail and screws it to the wall. Level the rail and insert the door stop and wheels.

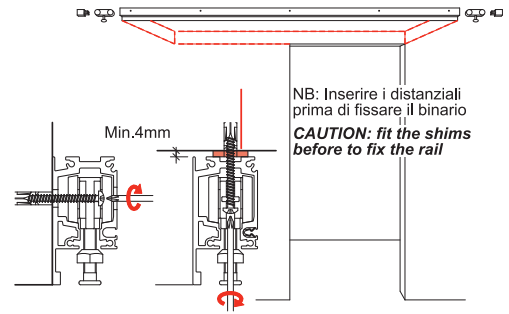

3 Posizionare il pattino inferiore nella posizione indicata nel disegno, e fissarlo a terra con il tassello e la vite in dotazione. Posizionare l'anta infilando la guida del traverso inferiore sul pattino di scorrimento e poi inserendo i perni dei carrelli nelle relative staffe incassate nel traverso superiore.
Fix the floor guide as indicated in the drawing and then hung the door.

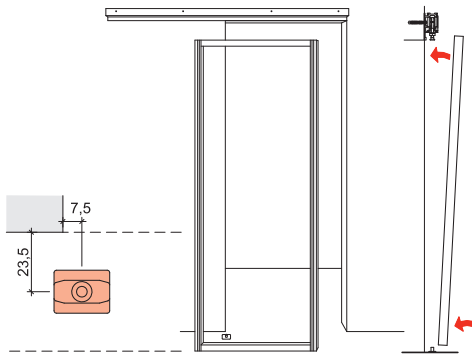

4 Regolare l'altezza dell'anta ruotando il perno con l'apposita chiave in dotazione. Abbassare e serrare il dado di sicurezza con il lato opposto della stessa chiave.
Adjust the door height turning the pin with the pin and fix it tightly.

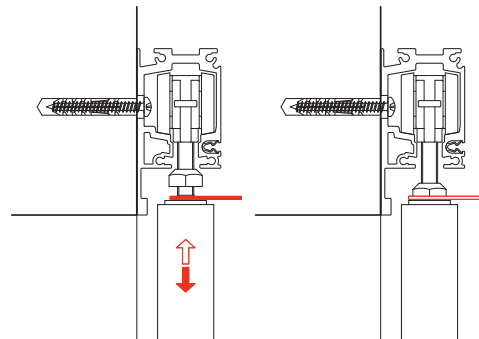

5 Posizionare il carter di finitura come in figura e ruotare fino allo scatto del profilo.
Position the carter as illustrated.

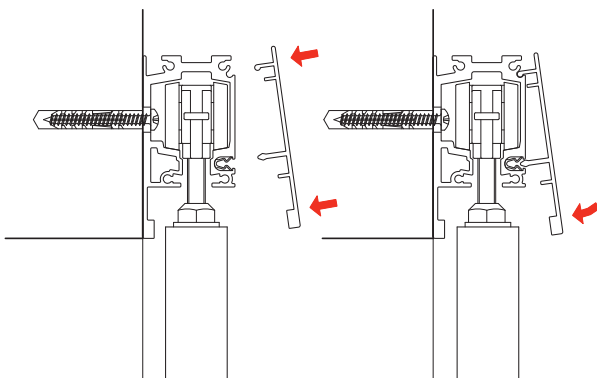

6 Posizionare per finire i tappi di chiusura laterale del binario (se necessario).
Fix the side rail covers.

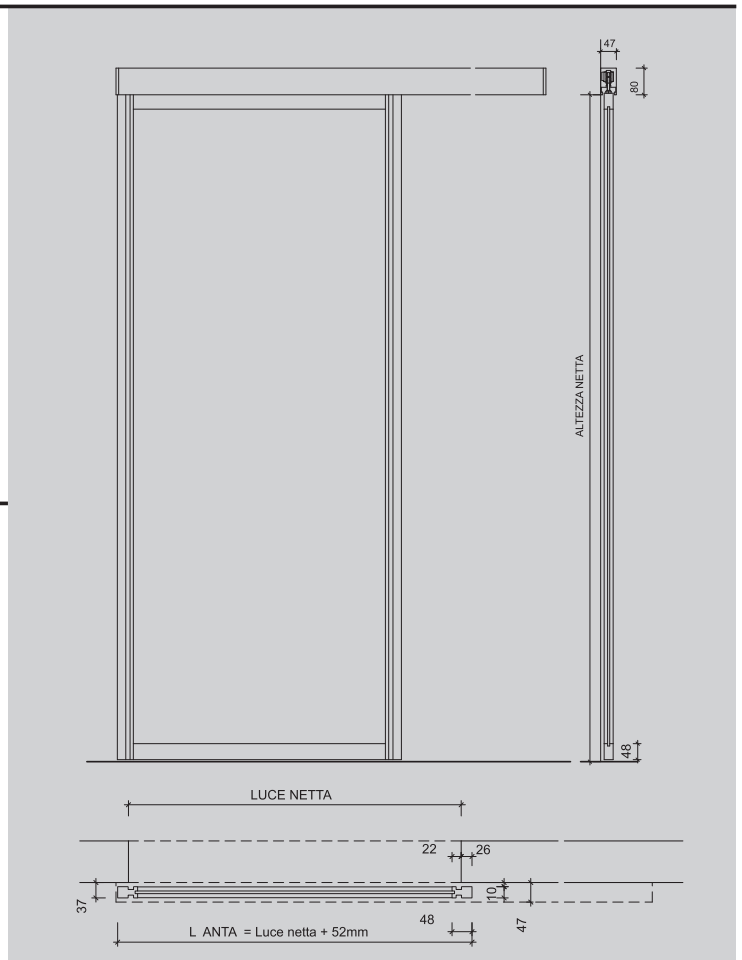
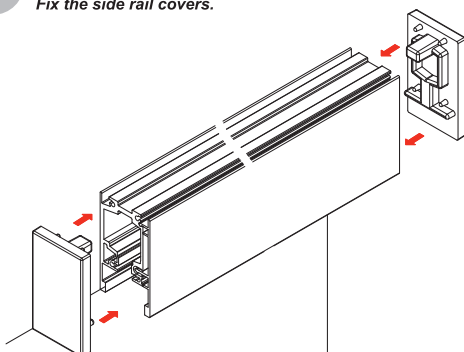

1 Tipologie di fissaggio per il binario doppio. Fixing typology for double rail.

- Binario / Track rail
- 1° anta / door
- 2° anta / door
- Pannello fisso / fix door

A soffitto anta doppia sovrapposta
Ceiling Top rail double leaf

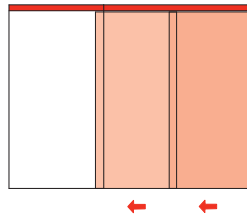

A parete anta doppia sovrapposta
Ceiling Top rail double leaf

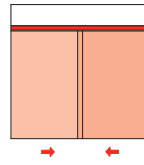

A parete anta doppia complanare + pannello fisso
Wall rail double aligned leaf + fixed panel

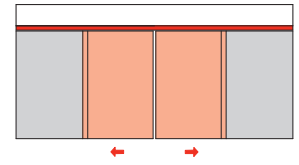

A soffitto anta singola + pannello fisso
Ceiling Top rail single leaf + fixed panel

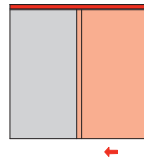

A soffitto anta doppia complanare + pannello fisso
Top rail double aligned leaf + fixed panel

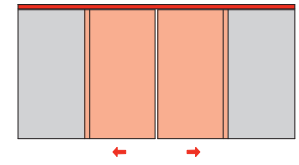

2 Inserire i fermi e i carrelli nella relativa sede del binario. Forare il muro in corrispondenza dei fori nel binario, inserire i distanziali e avvitare lo stesso al soffitto. Prima di serrare le viti, verificare la perfetta messa in bolla del binario effettuando le necessarie regolazioni. Insert the door stop and wheels in the track rail. Drill the ceiling in correspondence of the pre drilled holes in the rail, fit the shims and screw the rail to the ceiling and level the rail.

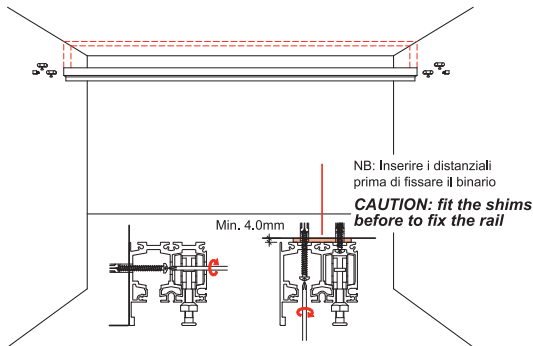

3 Posizionare il profilo a T inferiore come da disegno e fissarlo a terra con i tasselli e le viti in dotazione. Fit the floor guide.

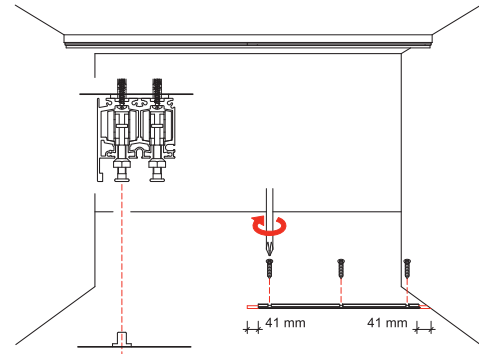

4 Inserire il pannello infilando il profilo a T inferiore e successivamente i perni dei carrelli nelle staffe predisposte sul traverso superiore. Insert the door first in the bottom guide and then hung the door.

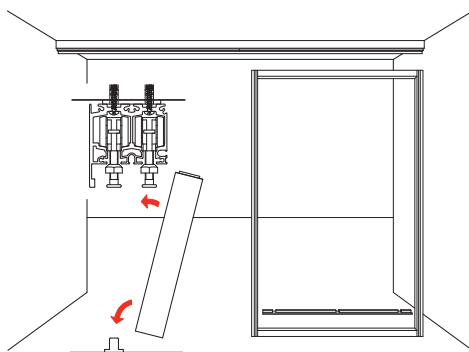

5 Regolare l'altezza dell'anta ruotando il perno con l'apposita chiave in dotazione (A). Abbassare e serrare il dado di sicurezza con il lato opposto della stessa chiave (B). Adjust the door height turning the pin and fix it tightly.

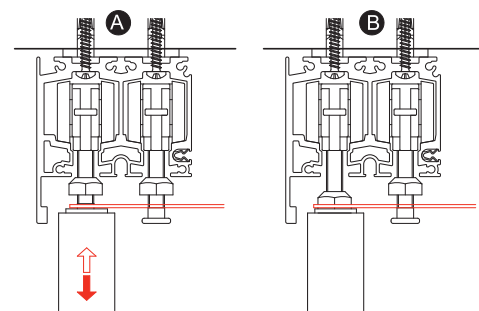

6 Per bloccare l'anta, spingerla contro il muro e inserire, nel lato opposto, il fermo in legno nella cava del binario fissandolo con la vite in dotazione. Fix the door stop both sides.

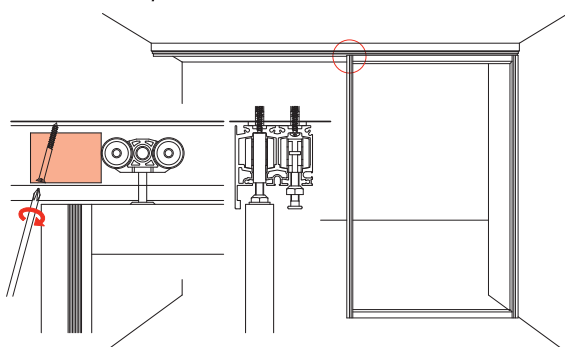

7 Posizionare il pattino inferiore nella posizione indicata nel disegno e fissarlo a terra con il tassello e la vite in dotazione. Fix the floor guide at the distances as indicated in the drawing.

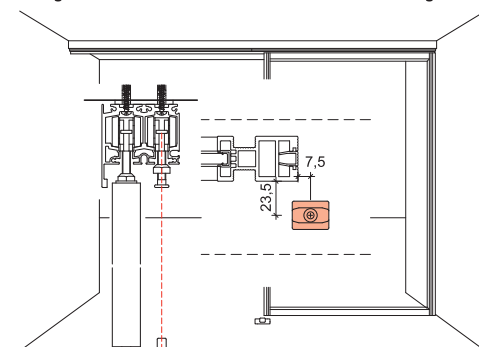

8 Posizionare l'anta infilando la guida traverso inferiore sul pattino di scorrimento e poi inserendo i perni dei carrelli nelle relative staffe incassate nel traverso superiore.

Position the second door as previously indicated.

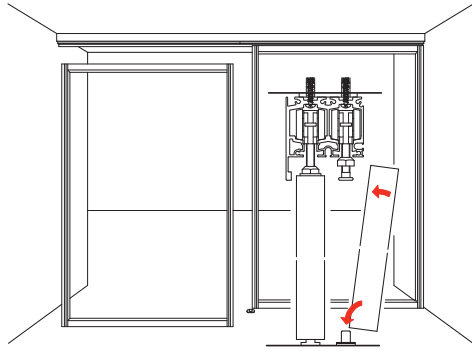

9 Regolare l'altezza dell'anta ruotando il perno con l'apposita chiave in dotazione (A). Abbassare e serrare il dado di sicurezza con il lato opposto della stessa chiave (B).

Adjust the door height turning the pin and fix it tightly.

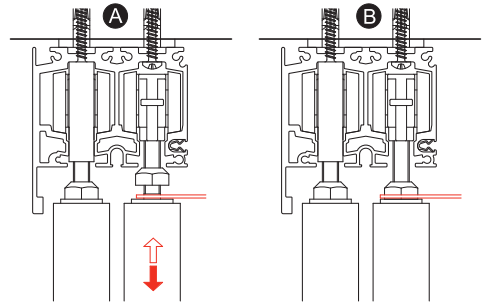

10 Posizionare il carter di finitura come in figura e ruotare fino allo scatto del profilo.

Position the carter as illustrated.

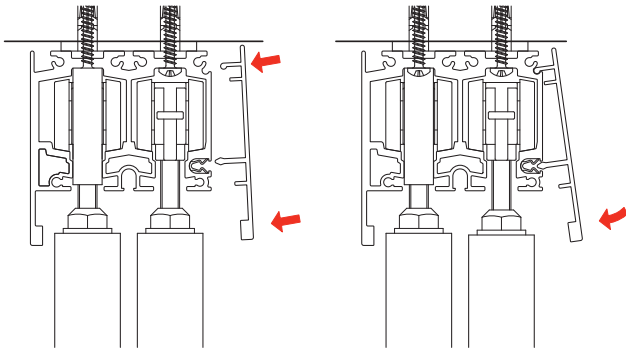

11 Posizionare per finire i tappi di chiusura laterale del binario.

Fix the side rail covers.

